

Achtung

Nach der Montage der Fronten,
lösen sie die Schutzfolie
(von inneren Seite).



⑥ ⑦

BALTIMORE / SCHWARZ HG

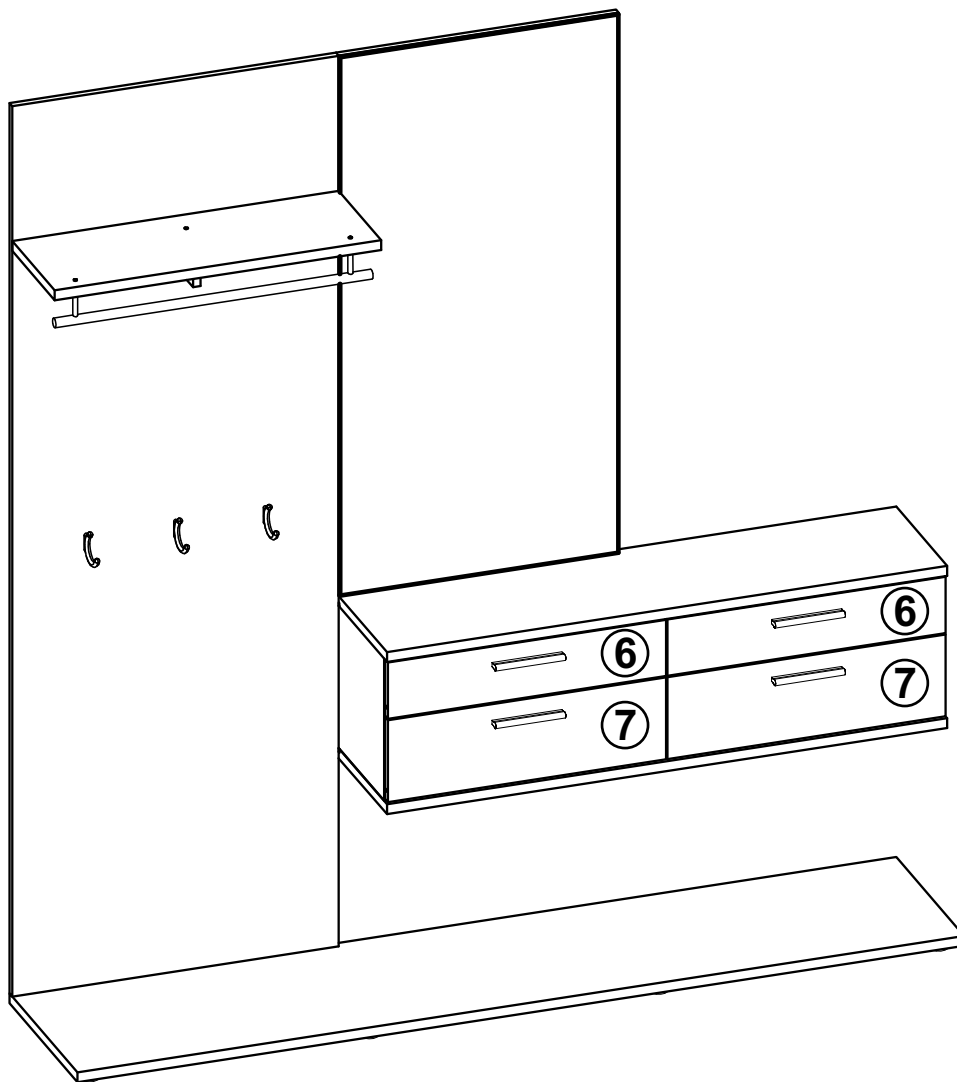

Beschläge sind in Colli C1.

BALTIMORE:	① - C1	② - C1	③ - C1	④ - C1	⑤ - C1
	⑧ - C1	⑨ - C1	⑩ - C1	⑪ - C1	⑫ - C1
	⑭ - C2	⑮ - C1	⑯ - C1	⑰ - C1	

**BALTIMORE
+ GLASS:** ⑬ - C2

SCHWARZ HG: ⑥ - C2 ⑦ - C2

MONTAGEANLEITUNG / SERVICEKARTE

Montageanleitung sollte nicht als technische Dokumentation betrachtet werden. Aufbauänderungen vom Produzenten vorbehalten.

Sehr geehrter Kunde, sollte ein Teil fehlen oder beschädigt sein, kreuzen Sie bitte dieses deutlich auf der SERVICEKARD an und schicken Sie uns die SERVICEKARD zurück.

Den Kleber benutzen Sie nur zum Verleimen der Schubladen.

Um die eventuellen Reklas richtig zu erledigen, bitten wir um eine Kopie des Aufklebers von der Ware, oder um Angabe der Produktionswoche.

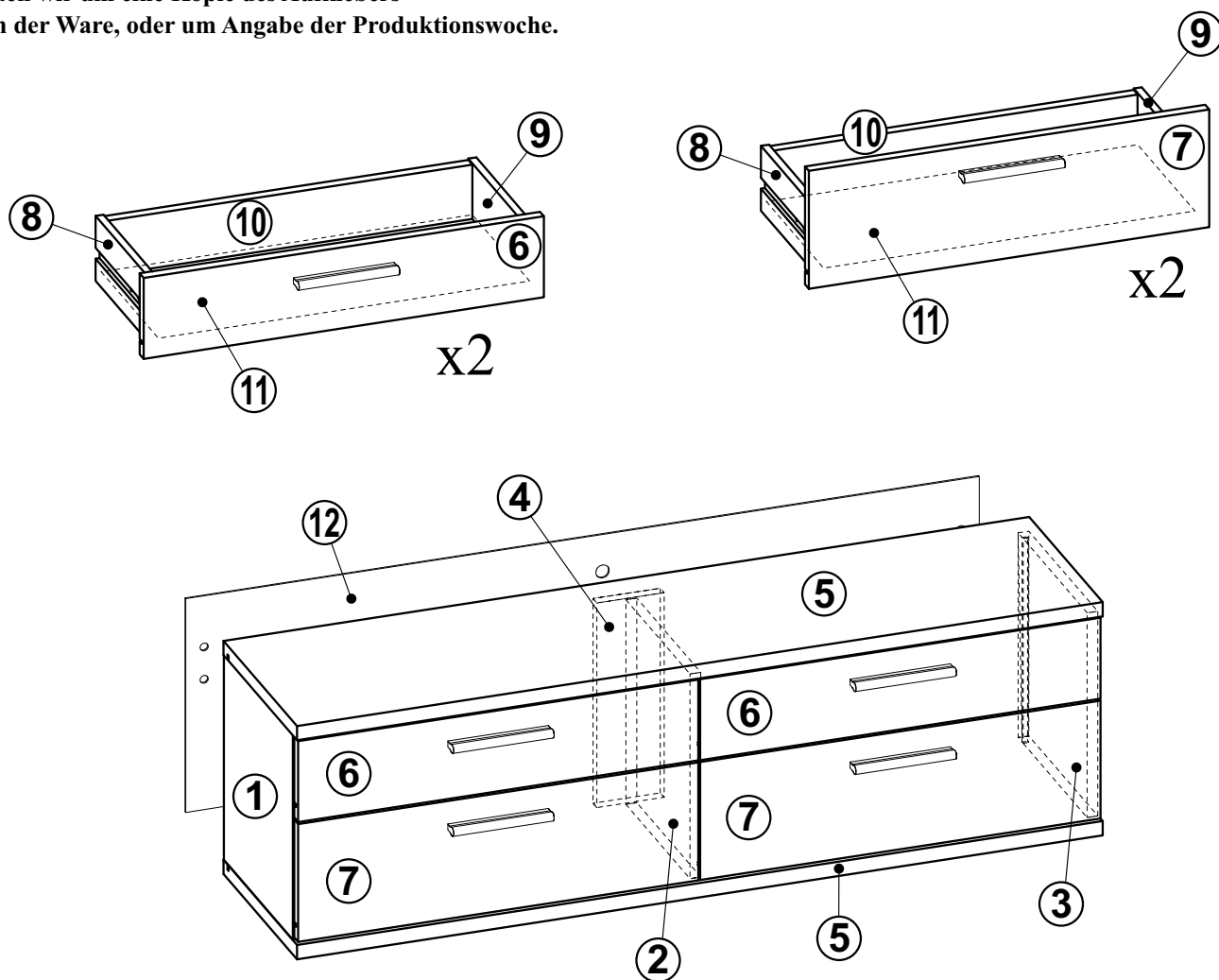

a1 8x35 x...(x32)	c2 Euro 5x13 x...(x16)	e0 x...(x12)	e1 x...(x12)	f1 x...(x12)	h1 x...(x4)	i8 4x27 x...(x8)	j1 3x20 x...(x4)	
k1 4x9 x...(x8)	m x...(x1)	n1 3x16 x...(x30)	p0 x...(x8)	p15 x...(x1)	p19 x...(x4)	s Glue x...(x1)	r4 x...(x4)	t8 x...(x8)

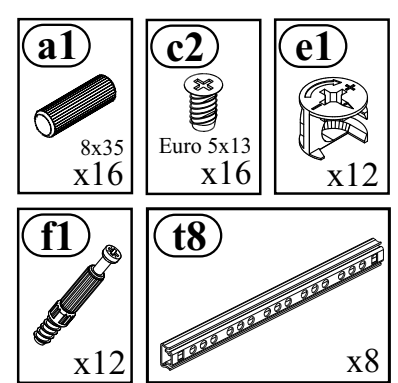
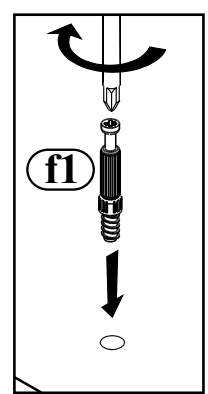
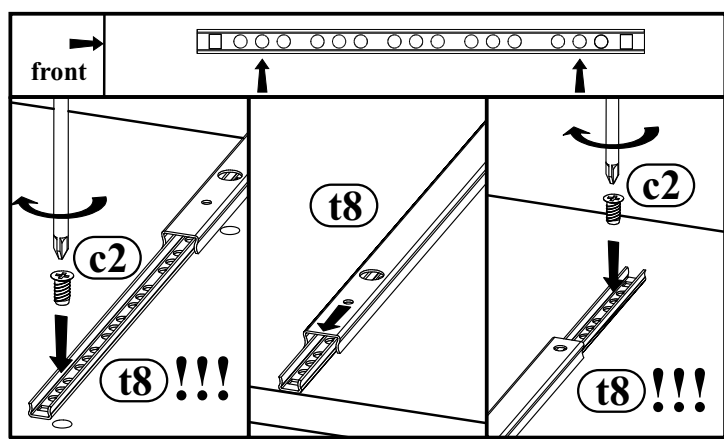
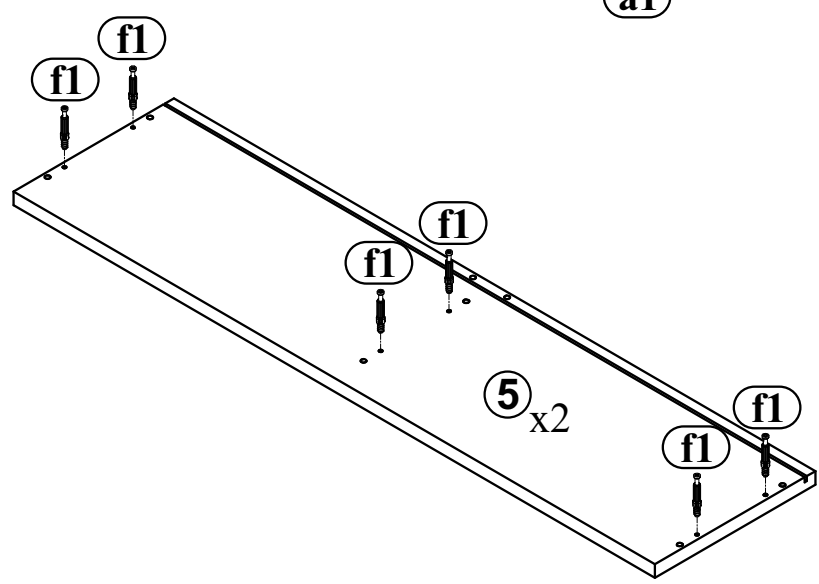
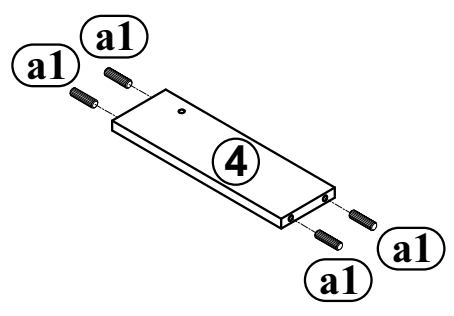
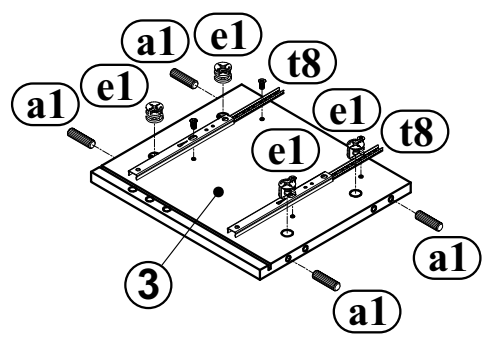
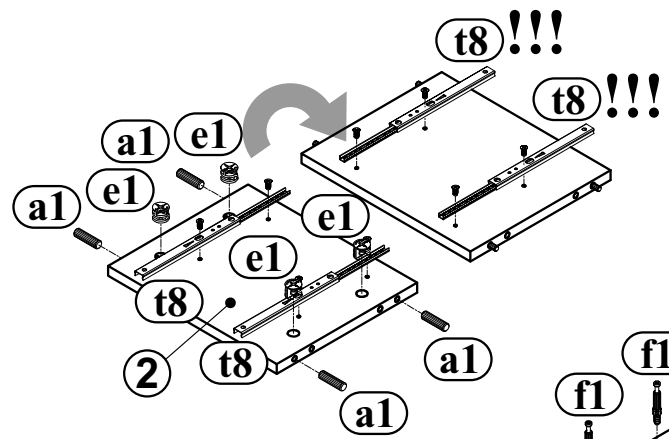
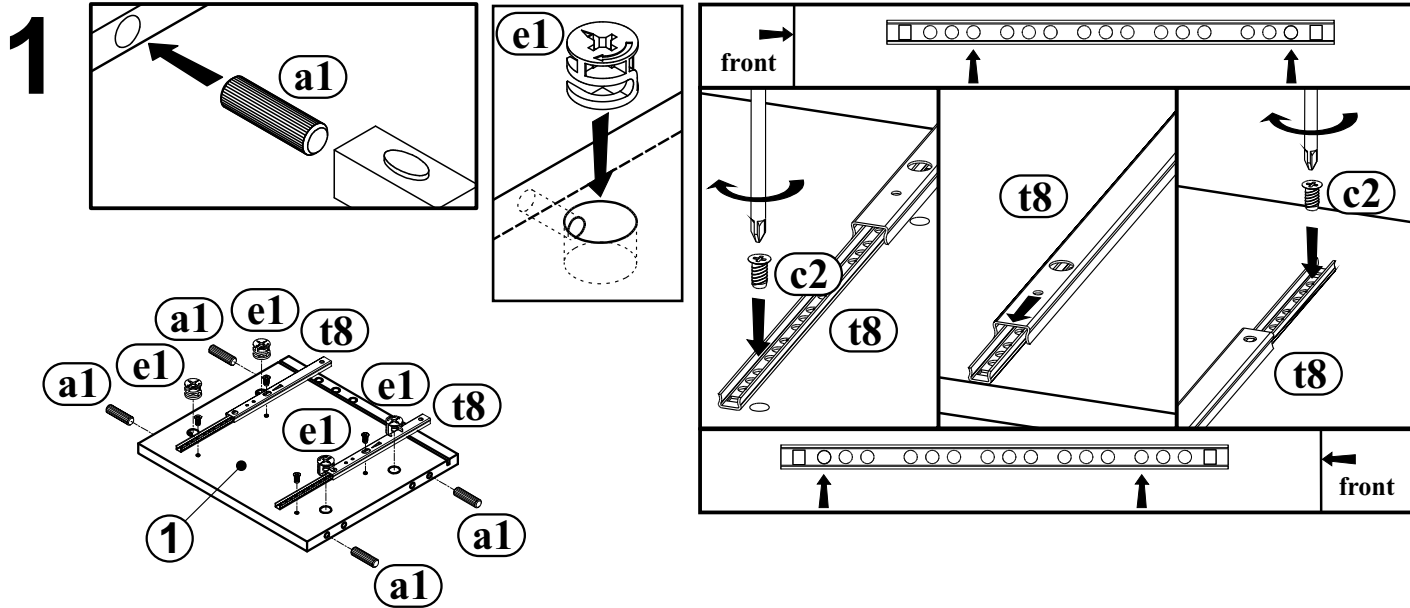

2

a1 **a1**
10 x2
a1 **a1**

10 **a1** + **s**

s **s** **Glue** **10** **9**
8 x2

h1 **s** **6** **8** **i8** **i8** **9** x2

11 x2

n1 x2

a1 8x35 x8	h1 x2	i8 4x27 x4	n1 3x16 x10	s Glue x1
-------------------------	-----------------	-------------------------	--------------------------	------------------------

3

a1 **a1**
10 x2
a1 **a1**

10 **a1** + **s**

s **s** **Glue** **10** **9**
8 x2

h1 **s** **7** **8** **i8** **i8** **9** x2

11 x2

n1 x2

a1 8x35 x8	h1 x2	i8 4x27 x4	n1 3x16 x10	s Glue x1
-------------------------	-----------------	-------------------------	--------------------------	------------------------

4

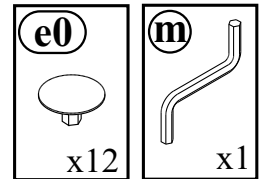
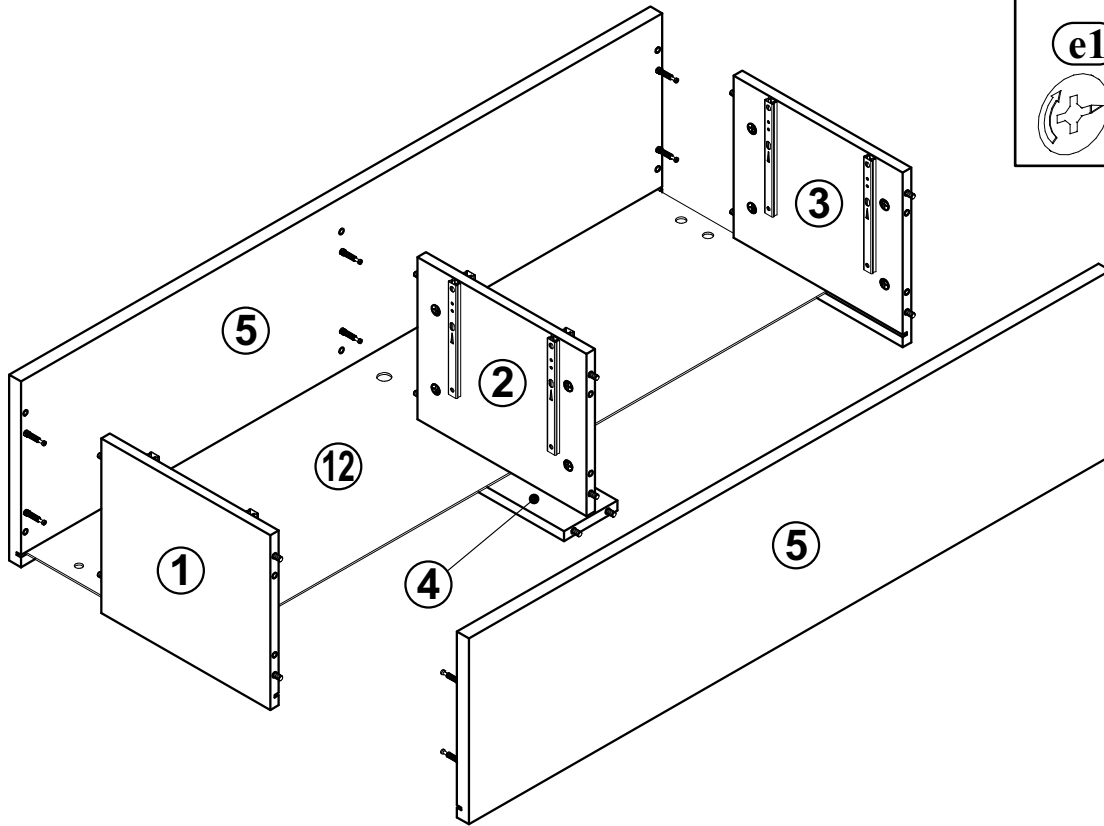

5

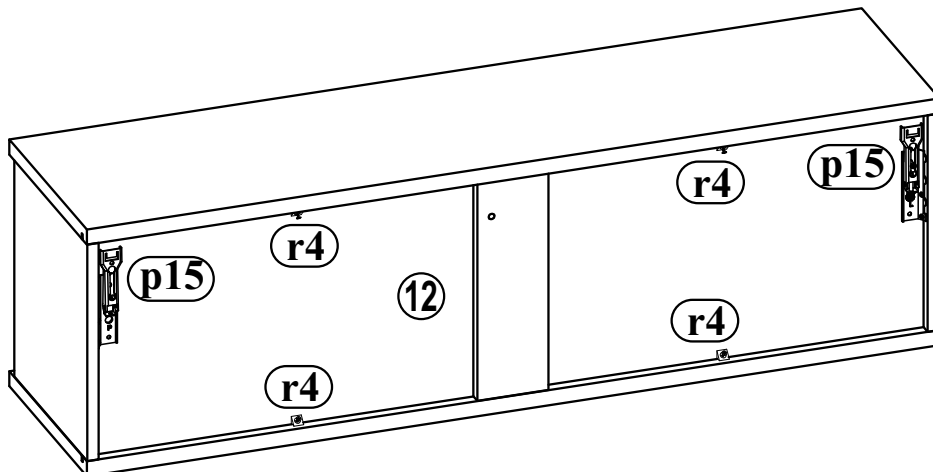
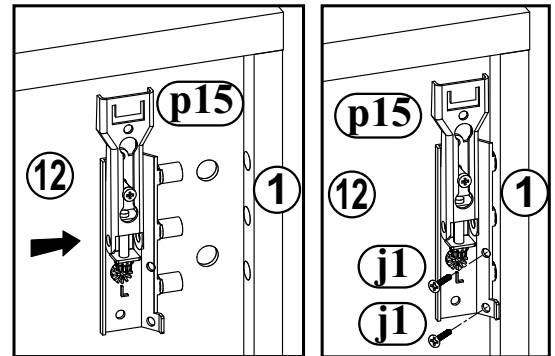
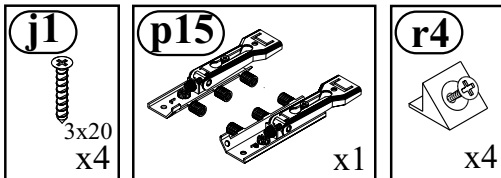

6

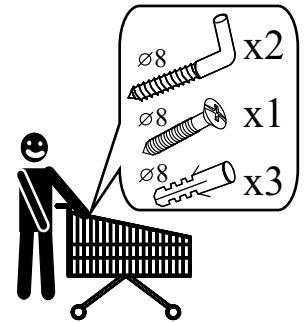
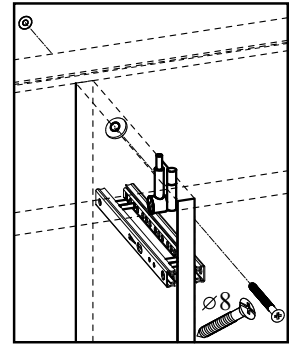
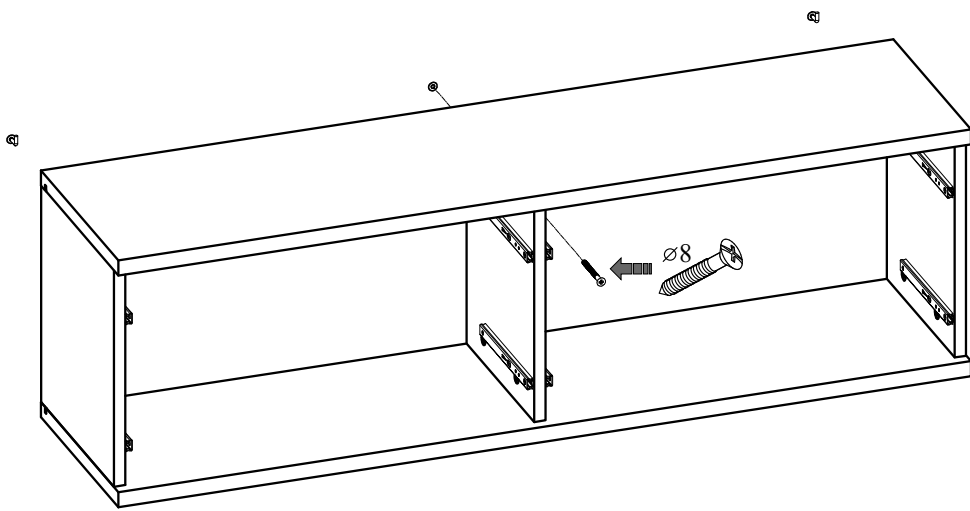
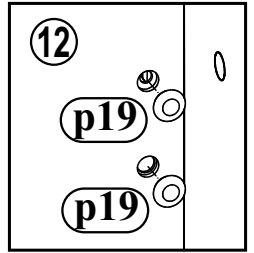
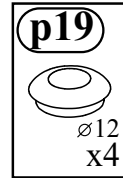
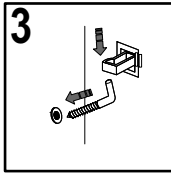
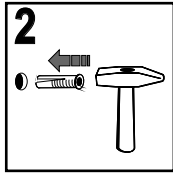
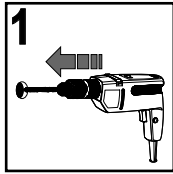

7

max.
3 kg

max.
20 kg

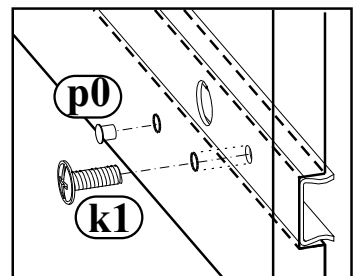
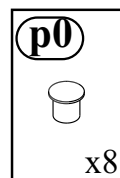
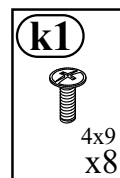
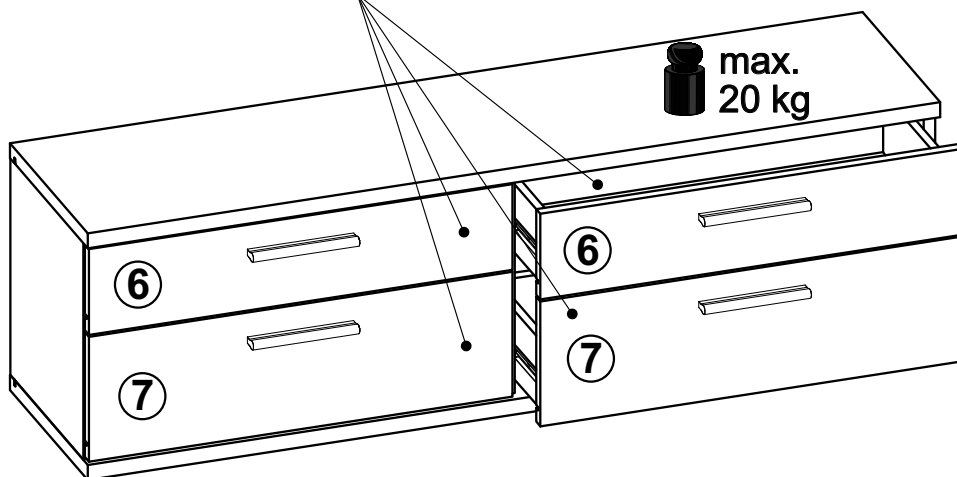

MONTAGEANLEITUNG / SERVICEKARTE

Montageanleitung sollte nicht als technische Dokumentation betrachtet werden. Aufbauänderungen vom Produzenten vorbehalten.

Sehr geehrter Kunde, sollte ein Teil fehlen oder beschädigt sein, kreuzen Sie bitte dieses deutlich auf der SERVICEKARD an und schicken Sie uns die SERVICEKARD zurück.

Den Kleber benutzen Sie nur zum Verleimen der Schubladen.

Um die eventuellen Reklas richtig zu erledigen, bitten wir um eine Kopie des Aufklebers von der Ware, oder um Angabe der Produktionswoche.

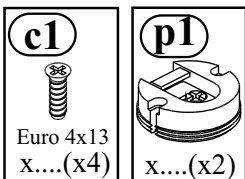
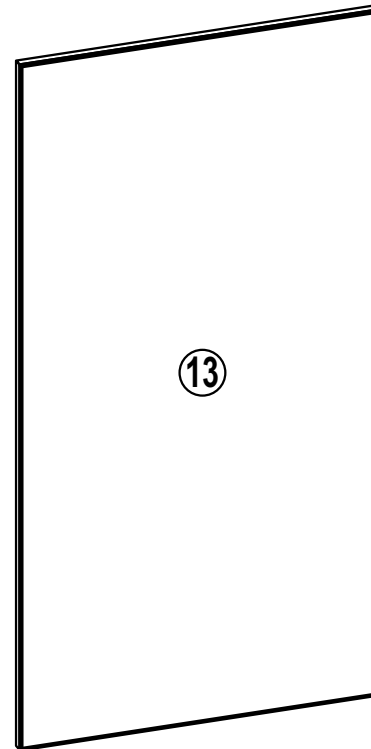

1

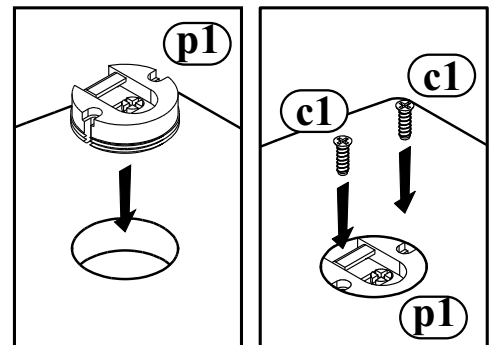
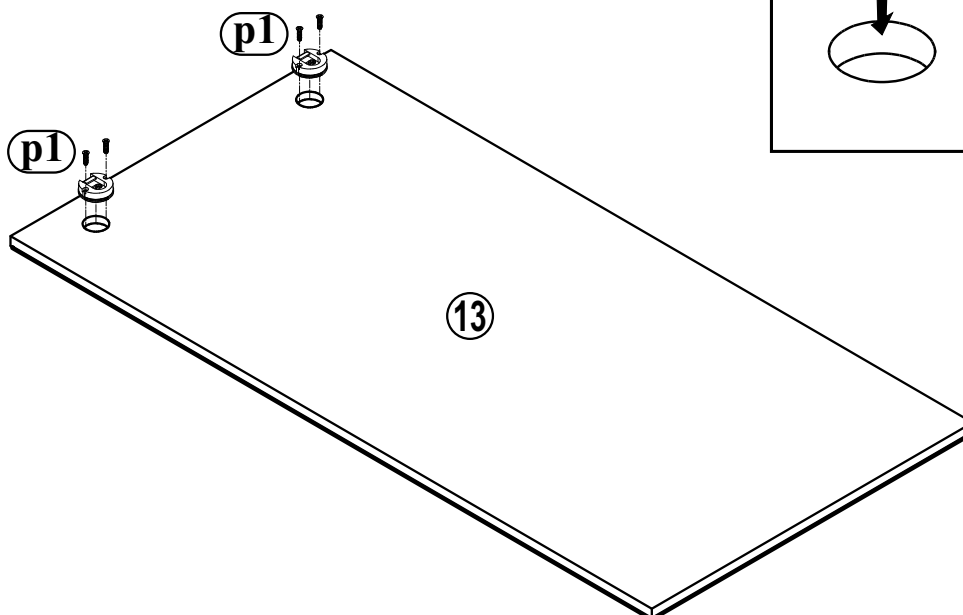

MONTAGEANLEITUNG / SERVICEKARTE

Montageanleitung sollte nicht als technische Dokumentation betrachtet werden. Aufbauänderungen vom Produzenten vorbehalten.

Sehr geehrter Kunde, sollte ein Teil fehlen oder beschädigt sein, kreuzen Sie bitte dieses deutlich auf der SERVICEKARD an und schicken Sie uns die SERVICEKARD zurück.

Den Kleber benutzen Sie nur zum Verleimen der Schubladen.

Um die eventuellen Reklas richtig zu erledigen, bitten wir um eine Kopie des Aufklebers von der Ware, oder um Angabe der Produktionswoche.

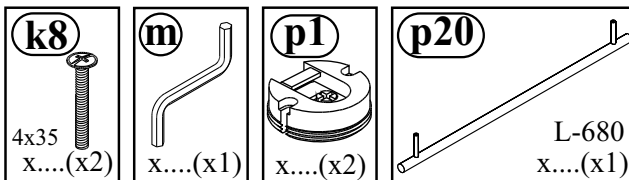
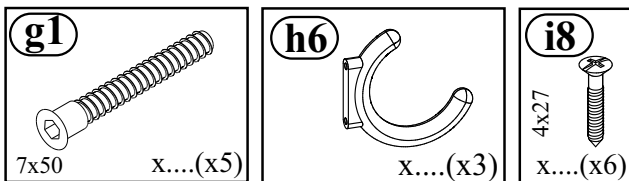
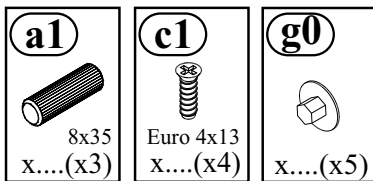
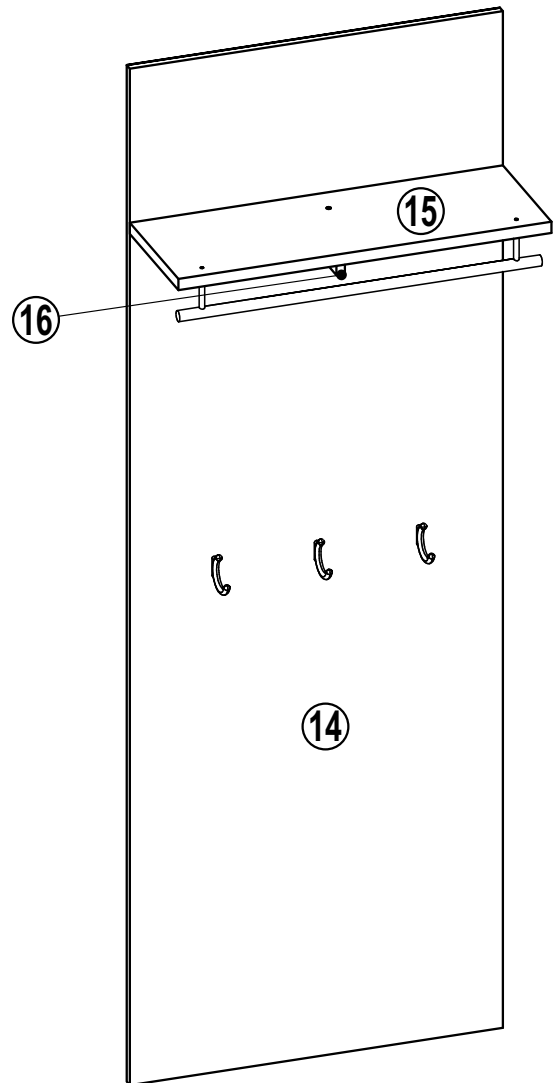

1

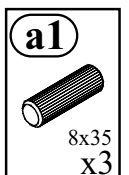
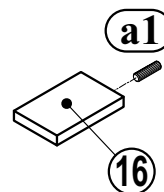
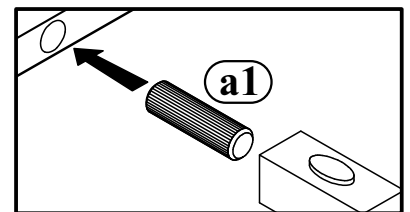
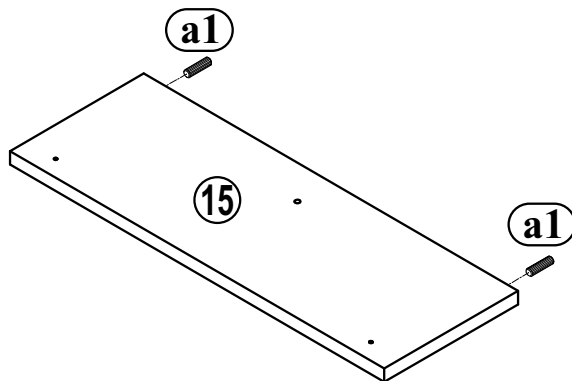

2

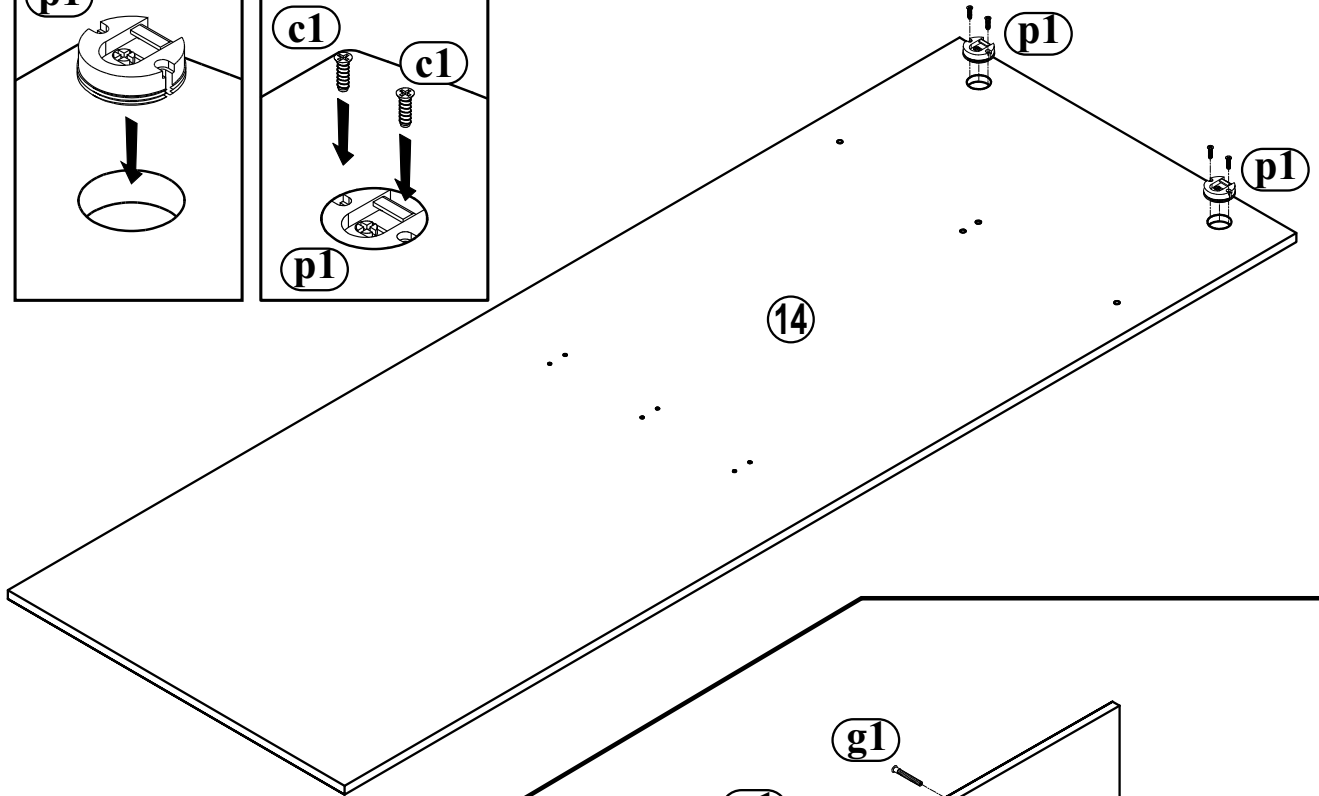
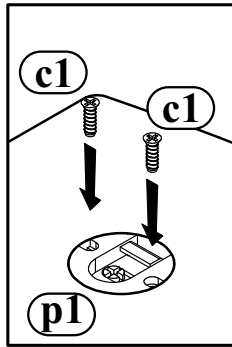
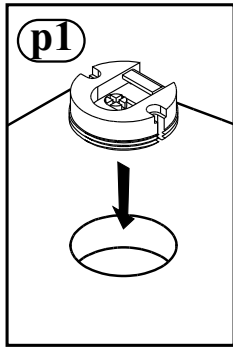

3

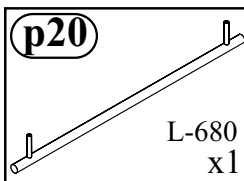
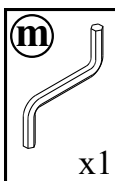
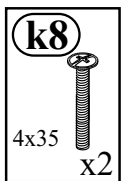
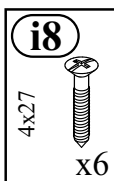
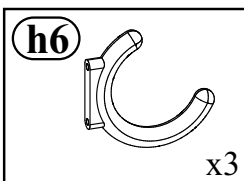
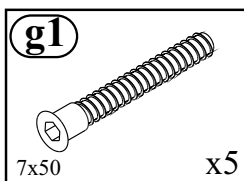
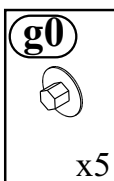
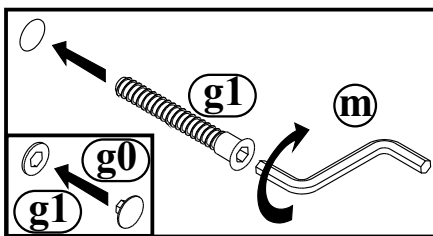
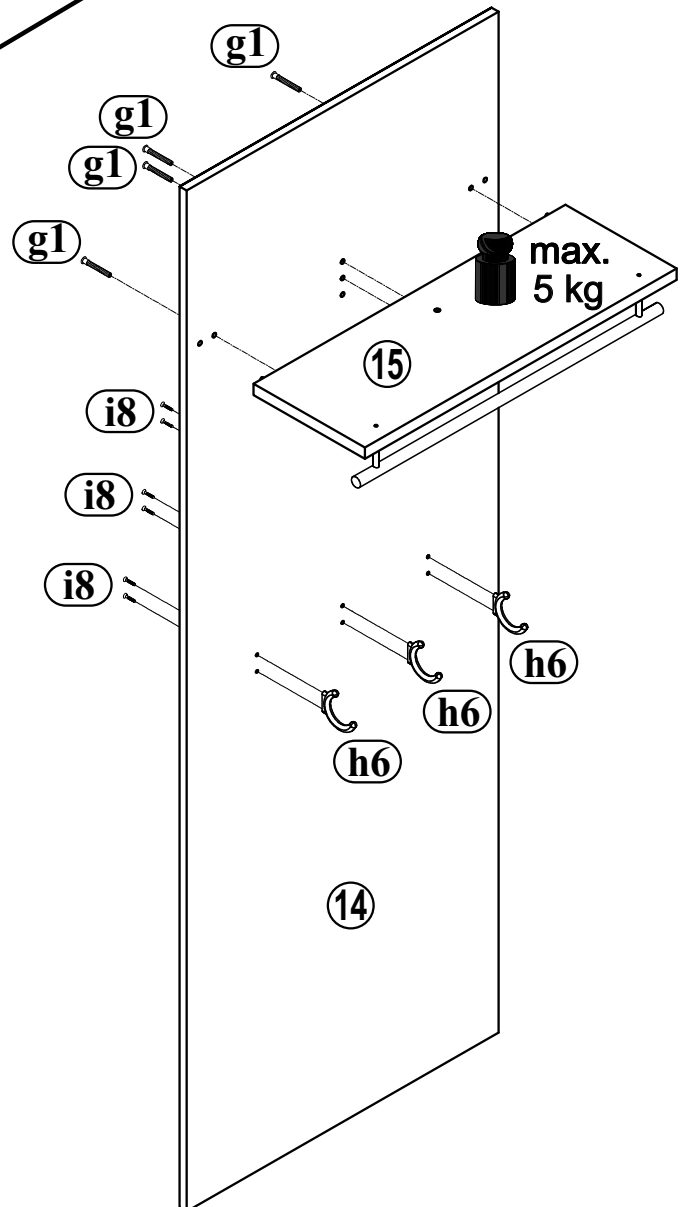
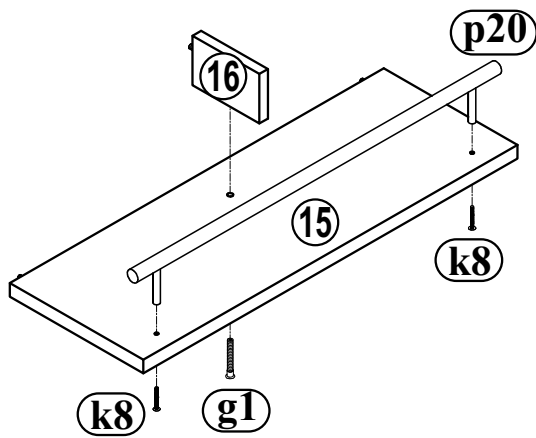

MONTAGEANLEITUNG / SERVICEKARTE

Montageanleitung sollte nicht als technische Dokumentation betrachtet werden. Aufbauänderungen vom Produzenten vorbehalten.

Sehr geehrter Kunde, sollte ein Teil fehlen oder beschädigt sein, kreuzen Sie bitte dieses deutlich auf der SERVICEKARD an und schicken Sie uns die SERVICEKARD zurück.

Den Kleber benutzen Sie nur zum Verleimen der Schubladen.

Um die eventuellen Reklas richtig zu erledigen, bitten wir um eine Kopie des Aufklebers von der Ware, oder um Angabe der Produktionswoche.

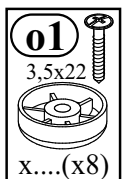
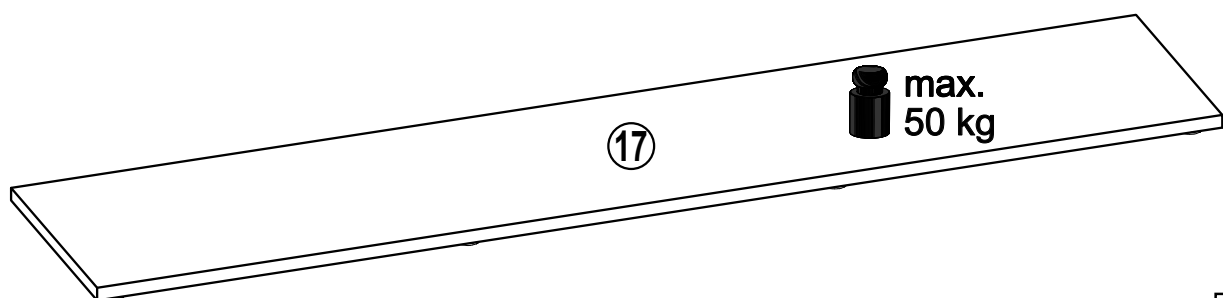

1

